

Huertas urbanas

Las huertas urbanas de Verde al Cubo permiten cultivar de forma local y sustentable vegetales libres de agroquímicos y de alta calidad nutricional.

¿Cómo funcionan?

Las huertas urbanas están basadas en la técnica hidropónica de cultivo, que no requiere tierra y donde los nutrientes se proveen a través del agua. Esto permite cultivar en espacios reducidos al aire libre o con protección (balcón, patio, terraza), obtener muy altos rendimientos, y con una dedicación de tiempo muy inferior a las huertas tradicionales.

Cada huerta consiste en 4 bandejas de siembra de 1,5 metros cada una, ubicadas verticalmente, ocupando 40 cm de ancho x 1,1 metro de alto.

Las bandejas se conectan al sistema de riego, lo que permite que los nutrientes hidropónicos circulen a través de las mismas y nutran los cultivos. Cada bandeja tiene en su interior el sustrato inorgánico que sostiene los plantines.

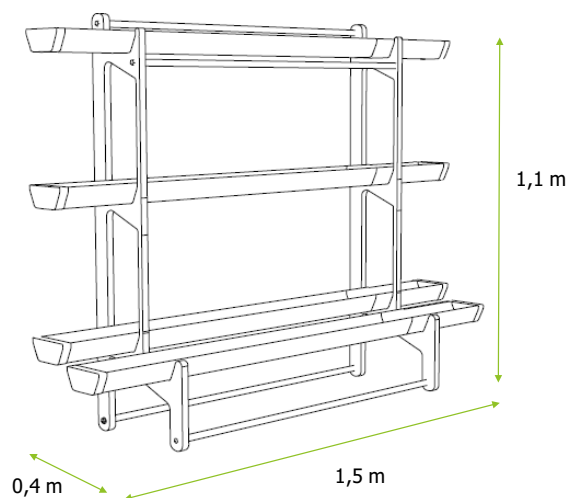

Con cierta periodicidad, deben reponerse los nutrientes hidropónicos que se encuentran en el tanque. La huerta cuenta un timer que permite regular la irrigación deseada dependiendo del clima, el tipo de cultivo y su etapa de crecimiento.

Los nutrientes hidropónicos de Verde al Cubo son 100% naturales, obtenidos de sales minerales sin ningún agregado de otras sustancias.



El sistema es modular, lo que permite ampliar la capacidad de cultivo muy fácilmente.

¿Qué se puede sembrar?

- ▼ Hojas verdes, como lechugas, acelga, espinaca, apio, brócoli, puerros, cebollas de verdeo, akusay
- ▼ Verduras de fruto como tomates, berenjenas, pimientos, pepinos
- ▼ Especies y aromáticas como albahaca, menta y ciboulette
- ▼ Frutillas

Es posible elegir qué variedades plantar de acuerdo a tus gustos y a la época del año. ¡Las huertas están productivas todo el año!

Es necesario contar con un mínimo de 5 horas diarias de sol directo y acceso a la red eléctrica en el lugar donde se instalará la huerta. Recomendamos tener acceso a la red de agua potable, aunque no es imprescindible.

Beneficios de tener tu huerta urbana

- ▼ Vegetales libres de agroquímicos todo el año
- ▼ Alimentos de alto nivel nutricional
- ▼ Productos frescos de la huerta al plato
- ▼ Reducción de tu huella de carbono (transporte cero y generación de oxígeno)
- ▼ Acercamiento a la naturaleza
- ▼ Creación de un ecosistema que promueve los vínculos entre las personas

Elementos que incluye

- ▼ Sistema de cultivo (estructura de aluminio y bandejas)
- ▼ Sistema de riego (bomba sumergible, tanque de plástico rotomoldeado con sistema de llenado automático, timer, conductos, reguladores y fichas)
- ▼ Cama de cultivo de lana de roca para cultivo hidropónico y turba
- ▼ Plantines de más de 45 días
- ▼ Nutrientes hidropónicos 100% naturales para 1 mes de cultivo
- ▼ Instalación y puesta en funcionamiento
- ▼ Capacitación sobre nociones básicas de agricultura urbana

Contamos también con huertas de mayor capacidad productiva diseñadas para instituciones educativas, locales gastronómicos, empresas y ONGs. ¡Consultanos!

Contacto

Mail: info@verdealcubo.com

Página web: www.verdealcubo.com

Fanpage: [experienciaverdealcubo/](https://www.facebook.com/experienciaverdealcubo/) Twitter: [@verdealcubo](https://twitter.com/verdealcubo)



Huertas urbanas

www.verdealcubo.com